

СВЕТИЛЬНИКИ ИНДУКЦИОННЫЕ СЕРИИ ФСП

Инструкция по монтажу. Паспорт LMSP0.001.1

1 Назначение и область применения

1.1 Светильники индукционные серии ФСП с индукционной кольцевой лампой товарного знака IEK (далее – светильники) предназначены для работы в однофазных сетях переменного тока напряжением 230В частоты 50 Гц.

1.2 По своим характеристикам светильники соответствуют требованиям: ГОСТ IEC 60598-2-1, СТБ IEC 60598-1, СТБ EN 55015, ГОСТ Р 30804.3.3, ГОСТ Р 30804.3.2.

1.3 Область применения светильников: для освещения крупных промышленных и складских площадей, стадионов, аэропортов, выставочных и торговых залов.

1.4 Крепление светильников осуществляется при помощи крюка, что позволяет смонтировать светильники на кран-балках, потолках, подвесах и т.д.

1.5 Светильники состоят из оптической части и отсека ЭПРА. Оптическая часть представляет собой анодированный алюминиевый фасетчатый отражатель, либо гладкий отражатель с термостойким, закалённым стеклом. Отсек ЭРПА предназначен для установки пускорегулирующего аппарата. Отсек ЭПРА изготовлен из алюминиевого сплава методом литья под давлением и окрашен порошковой краской.

1.6 Защита светильника от пыли и влаги достигается с помощью установки вводного сальника и резиновых уплотнений, между всеми деталями светильника, являющимися съёмными в процессе эксплуатации и обслуживания светильника.

1.7 Светильники предназначены для установки на поверхность из нормально воспламеняемого материала.

2 Основные технические параметры

2.1 Основные технические параметры светильников и исполнения приведены в таблице 1.

2.2 Технические параметры устанавливаемых индукционных ламп приведены в таблице 1.1.

Таблица 1

Параметры светильника	Значение	
	ФСП4001И	ФСП4002И
Номинальное напряжение, В	230	
Частота, Гц	50	
Мощность светильника, Вт	200	300
Тип ПРА	Электронный ПРА	
Коэффициент мощности, $\cos \varphi$, не менее	0,98	
Коэффициент пульсации светового потока, не более, %	1	
Класс защиты от поражения электрическим током по ГОСТ 12.2.007.0	I	
Степень защиты от проникновения пыли и влаги по ГОСТ 14254	IP54	
Способ установки	подвесной	
Диапазон рабочих температур, °С	минус 40 до плюс 40	
Срок службы светильника (лампа заменяемая), не менее, лет	15	

Таблица 1.1

Параметры	Значение	
	CL200W	CL300W
Мощность, Вт	200	300
Световой поток, Лм	16000	24000
Частота, кГц	230	
Цветовая температура, К	5000	
Индекс цветопередачи, Ra	>80	
Энергоэффективность, лм/Вт	80	
Класс энергоэффективности	A	
Срок службы, не менее, час	60 000	

2.3 Фотометрические кривые светильника ФСП4001И приведены на рисунке 1, светильника ФСП4002И на рисунке 1.1.



Рисунок 1 ФСП4001И



Рисунок 1.1 ФСП4002И

2.4 Габаритные размеры светильников индукционных приведены на рисунке 2 и 2.1.

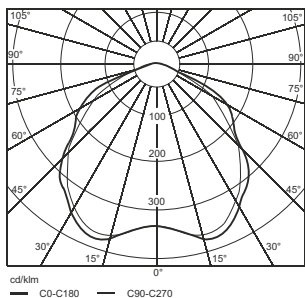

Рисунок 2 ФСП4001И

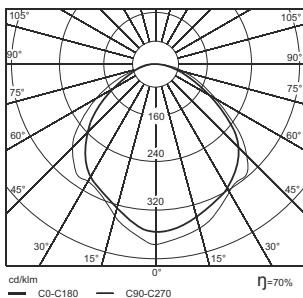

Рисунок 2.1 ФСП4002И

3 Комплектация

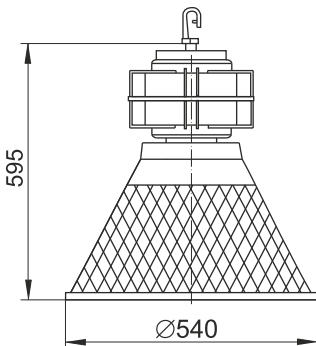
Комплектация изделия соответствует данным, приведённым в таблице 2.

Таблица 2

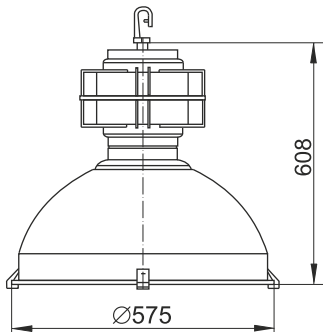
Наименование	Количество, шт.
Светильник	1
Лампа индукционная	1
Упаковочная коробка	1
Инструкция по монтажу. Паспорт	1

4 Требования безопасности

4.1 Монтаж светильника, замену индукционной лампы осуществлять только при отключенном электропитании сети. Обязательно убедитесь в отсутствии напряжения на месте работ с помощью указателя напряжения.

ВНИМАНИЕ! Светильник подлежит обязательному заземлению посредством присоединения к защитному проводнику РЕ.

ВНИМАНИЕ! Лампа содержит небольшое количество ртути. Ртуть в лампе присутствует в амальгаме, – сплав ртути с другими металлами. Амальгама находится в стабильном твердом состоянии при комнатной температуре. Испарение опасного металла из амальгамы происходит при температуре выше 60 °С.

Если повреждение колбы произошло при комнатной температуре до начала использования лампы, то это не несет в себе угрозы для окружающей среды и здоровья человека. Тщательно подметите осколки стекла, порошка люминофора и соберите их в отдельный пакет.

Если лампа была в работе и повредилась сразу после её отключения, то необходимо:

- открыть окно;
- покинуть помещение;
- вызвать специалистов по демеркуризации.

ЗАПРЕЩАЕТСЯ!

- ВЫБРАСЫВАТЬ РТУТЬСОДЕРЖАЩИЕ ОТХОДЫ В МУСОРОПРОВОД ИЛИ КОНТЕЙНЕРЫ ДЛЯ СБОРА БЫТОВЫХ ОТХОДОВ.
- ПОДКЛЮЧЕНИЕ СВЕТИЛЬНИКА К НЕИСПРАВНОЙ ЭЛЕКТРОПРОВОДКЕ.

5 Инструкция по монтажу

5.1 Светильник предназначен для подключения к электрической цепи с выключателем.

5.2 Подвесить светильник за крюк на месте установки.

5.3 Убедиться в отсутствии напряжения в сети энергоснабжения.

5.4 Подключить монтажные концы сетевого кабеля светильника к сети энергоснабжения:

- к фазному проводнику сети, зелёный проводник (L) светильника;
- к нейтральному проводнику сети, красный проводник (N) светильника;
- к заземляющему проводнику сети, жёлто-зелёный проводник (PE) светильника.

5.5 Замена индукционной лампы.

Замена индукционной лампы показана на примере светильника ФСП4001И. Для замены лампы необходимо произвести следующие действия:

- Отключить светильник от сети питания, снять его.
- Открутить винты (поз.6) крепящие верхнюю крышку (поз.1), (см. рисунок 3).
- Приподнять верхнюю крышку от корпуса (поз.3), и ослабить гайку сальника (поз.2). Снять верхнюю крышку с корпуса.
- Отсоединить от клеммной колодки (поз.4) два провода питания лампы (поз.5).
- Повернуть светильник на 90 градусов (рисунок 4).
- Распустить хомут (поз.1), крепящий стекло (поз.2) на фасетчатом отражателе светильника. Для светильника ФСП4002И отщёлкнуть защёлки, крепящие стекло.
- Снять со светильника стекло.
- Открутить гайку (поз.3) и снять со штанги (поз.6) лампу (поз.4) вместе с конусным отражателем (поз.5).
- Демонтировать неисправную лампу, открутив четыре винта М4.

5.6 Монтаж и демонтаж индукционной лампы к конусному отражателю.

ВНИМАНИЕ! При замене лампы убедитесь, что номинальная мощность лампы соответствует номинальной мощности светильника.

– Наложить конусный отражатель (поз.2 рисунок 5) на новую лампу (поз.1). Закрепить лампу на конусном отражателе четырьмя винтами М4 (поз.3), применив для предотвращения ослабления соединения плоскую и пружинную шайбы.

– Вывести провода питания лампы (поз.4) через отверстие с резиновой втулкой на обратную сторону конусного отражателя (поз.2).

5.7 Сборку светильника производить в обратной последовательности.

– Завести провода питания лампы в корпус светильника и надеть конусный отражатель с лампой на штангу.

– Закрепить отражатель с лампой на штанге гайкой.

– Подключить провода питания лампы к клеммной колодке.

– Затянуть гайку на сальнике, установить верхнюю крышку на корпус.

Затянуть винты.

– Установить на светильник стекло.

– Зафиксировать стекло, затянув хомут (для ФСП4001И), или защёлкнув защёлки (для ФСП4002И).



Рисунок 3



Рисунок 4

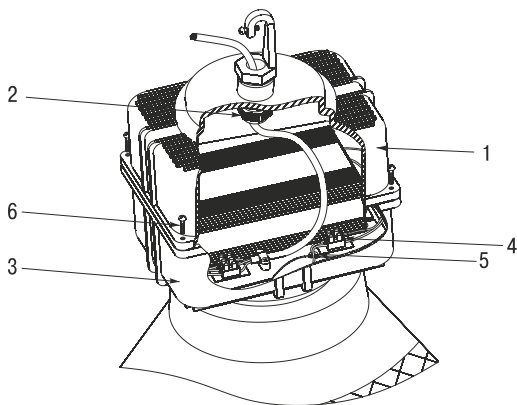

Рисунок 5

6 Обслуживание

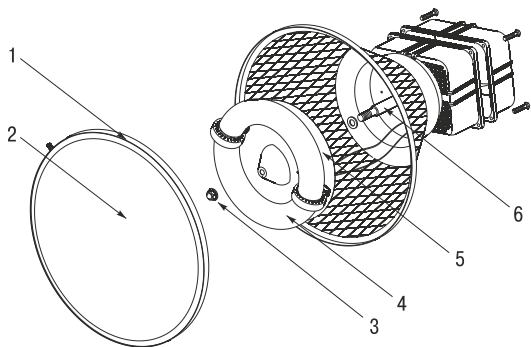
6.1 Эксплуатацию светильника производить в соответствии с главой 2.12 Правил технической эксплуатации электроустановок потребителей.

6.2 В процессе эксплуатации светильника не реже двух раз в год проводить профилактический осмотр и чистку светильника.

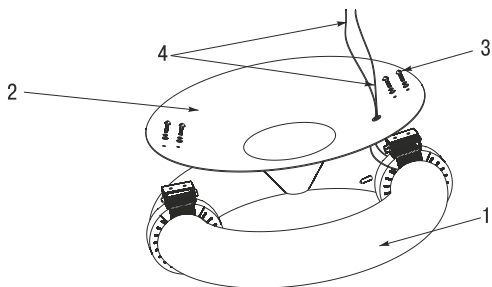
6.3 Все работы по обслуживанию производить отключив светильник от сети питания.

7 Утилизация

7.1 При эксплуатации светильник с индукционной лампой не оказывает вредного воздействия на человеческий организм.

7.2 Утилизация индукционных ламп должна производиться в соответствии с местным законодательством по утилизации экологически вредных отходов.

7.3 Вышедшие из строя индукционные лампы должны храниться упакованными в специальном помещении и периодически вывозиться для утилизации специальными предприятиями, занимающимися утилизацией ртутьсодержащих отходов.

7.4 По истечению срока службы светильника его следует разобрать на детали, рассортировать по видам материалов и сдать в специализированные организации по приёмке и переработке вторсырья.

8 Условия транспортирования и хранения

8.1 Транспортирование светильников в части воздействия механических факторов по группе С и Ж по ГОСТ 23216, климатических факторов – по группе 4 (Ж2) ГОСТ 15150.

8.2 Транспортирование светильников допускается любым видом крытого транспорта, обеспечивающим предохранение упакованных светильников от механических повреждений.

8.3 Хранение светильников в части воздействия климатических факторов по группе 2(С) ГОСТ 15150.

8.4 Хранение светильников осуществляется в упаковке изготовителя в закрытых помещениях с естественной вентиляцией при температуре окружающего воздуха от минус 50 до плюс 40 °С и относительной влажности 80% при температуре плюс 25 °С.

9 Гарантийные обязательства

Гарантийный срок эксплуатации светильника – 5 лет с момента продажи при условии соблюдения потребителем условий транспортирования, хранения и эксплуатации.

Перечень организаций для обращения потребителей:

РОССИЙСКАЯ ФЕДЕРАЦИЯ

ООО «ИЭК ХОЛДИНГ»

142143, Московская область,
Подольский район, с.п.
Стрелковское, 2-й км Обводной
дороги, владение 1
Тел./факс: +7 (495) 542-22-27
info@iek.ru
www.iek.ru

РЕСПУБЛИКА МОЛДОВА

П.И.К. «ИЭК МОЛДОВА» О.О.О.

MD 2044, г. Кишинев,
ул. Мария Драган, 21
Тел.: +373 (22) 479-065, 479-066
Факс: +373 (22) 479-067
info@iek.md; infomd@md.iek.ru
www.iek.md

МОНГОЛИЯ

«ИЭК МОНГОЛИЯ» КОО

Улан-Батор,
20-й участок Баянголского района,
Западная зона промышленного
района 16100,
Московская улица, 9
Тел: +976 7015-28-28
Факс: +976 7016-28-28
info@iek.mn
www.iek.mn

СТРАНЫ АЗИИ

РЕСПУБЛИКА КАЗАХСТАН

ТОО «ТД ИЭК.КАЗ»

050047, г. Алматы, Алатауский район,
мкр. «Айгерим-1», ул. Ленина, 14
Тел. +7 (727) 297-69-22, 222-00-97
infokz@iek.ru
www.iek.ru

СТРАНЫ ЕВРОСОЮЗА

ЛАТВИЙСКАЯ РЕСПУБЛИКА

ООО «ИЭК БАЛТИЯ»

LV-1004, г. Рига,
ул. Биекенсалас, 6
Тел.: +371 (2) 934-60-30
iek-baltija@inbox.lv
www.iek.ru

УКРАИНА

ООО «ТД ИЭК.УКР»

08132, г. Вишневое, ул. Киевская, 6В
Тел.: +38 (044) 536-99-00
info@iek.com.ua
www.iek.ua

РЕСПУБЛИКА БЕЛАРУСЬ

ООО «ИЭК ХОЛДИНГ»

220025, г. Минск,
ул. Шафарнянская, д. 11
Тел.: +375 (17) 286 36 29
iek.by@iek.ru
www.iek.ru

10 Свидетельство о приёмке

Светильник индукционный ФСП _____ соответствует установленным требованиям: ГОСТ IEC 60598-2-1, СТБ IEC 60598-1, СТБ EN 55015, ГОСТ Р 30804.3.3, ГОСТ Р 30804.3.2 и признан годным для эксплуатации.

Дата изготовления _____

Штамп технического
контроля изготовителя _____

Дата продажи _____

Штамп магазина

Произведено:
ООО «ЭЛЕКТРОФФ-ИНЖИНИРИНГ»
г. Москва, 1-й Дорожный проезд, д. 4, строение 1